

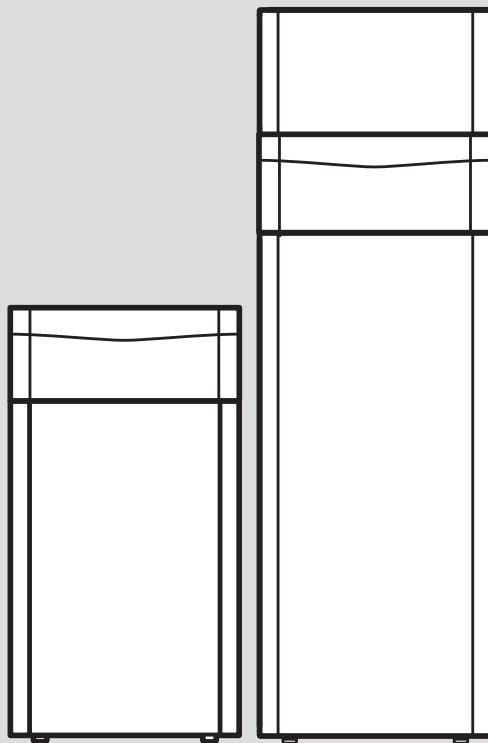

flexoTHERM exclusive, flexoCOMPACT exclusive

VWF 57 - 197/4, VWF 57 - 117/4 230V, VWF 58 -
118/4, VWF 58 - 118/4 230V



Eksploatacijos instrukcija

Turinys

1	Sauga.....	3	7	Techninė priežiūra ir patikra.....	13
1.1	Naudojimas pagal paskirtį.....	3	7.1	Reikalavimų įrengimo vietai vykdymas.....	13
1.2	Bendrosios saugos nuorodos	3	7.2	Gaminio priežiūra.....	13
2	Nuorodos dėl dokumentacijos.....	6	7.3	Techninės priežiūros pranešimų peržiūra	13
2.1	Kitų galiojančių dokumentų laikymasis	6	7.4	Sistemos slėgio kontrolė.....	13
2.2	Dokumentų saugojimas	6	7.5	Sūrymo kontūro pildymo slėgio kontrolė	13
2.3	Instrukcijos galiojimas.....	6	8	Eksploatacijos sustabdymas.....	13
3	Sistemos apžvalga.....	6	8.1	Laikinas gaminio eksploatacijos sustabdymas.....	13
3.1	Šilumos siurblio sistemos sandara.....	6	8.2	Gaminio apsaugojimas nuo šalčio.....	14
3.2	Energijos sunaudojimo, energijos išeigos ir efektyvumo rodmuo	7	8.3	Galutinis gaminio eksploatacijos sustabdymas.....	14
4	Gaminio aprašymas	7	9	Perdirbimas ir šalinimas.....	14
4.1	Gaminio konstrukcija	7	9.1	Sūrymo atidavimas utilizuoti	14
4.2	Serijos numeris	7	9.2	Šaltnešio atidavimas utilizuoti	14
4.3	Priekinių durelių atidarymas.....	8	10	Garantija ir klientų aptarnavimas	14
4.4	CE ženklas.....	8	10.1	Garantija	14
4.5	Apsauginiai įrenginiai.....	8	10.2	Techninis aptarnavimas.....	14
5	Eksploatacija.....	9	Priedas	15	
5.1	Valdymo pultas	9	A	Ekspluatuotojo valdymo lygmens apžvalga	15
5.2	Valdymo koncepcija	10			
5.3	Pagrindinis rodinys	10			
5.4	Meniu vaizdavimas	11			
5.5	Valdymo lygmenys.....	11			
5.6	Gaminio paleidimas	11			
5.7	Gaminio įjungimas	11			
5.8	Numatytosios rezervuaro temperatūros priderinimas	11			
5.9	Išeigos rodmuo	11			
5.10	„Live Monitor“ rodymas	12			
5.11	Pastato kontūro slėgio rodymas	12			
5.12	Aplinkos kontūro slėgio rodinys	12			
5.13	Veikimo statistikos peržiūra	12			
5.14	Kalbos nustatymas	12			
6	Trikčių šalinimas	12			

1 Sauga

1.1 Naudojimas pagal paskirtį

Naudojant netinkamai arba ne pagal paskirtį, gali kilti pavojai naudotojo ar kitų asmenų sveikatai ir gyvybei, arba gali būti padaryta žala gaminiui ir kitam turtui.

Šilumos siurblio sistema skirta naudoti tik buityje.

Šilumos siurblio sistema kaip šilumos generatorius su aušinimo funkcija numatyta uždaroms šildymo sistemoms ir karštam vandeniui ruošti. Jei šilumos siurblys eksploatuojamas už jo nustatymo ribų, jį išjungia vidiniai reguliavimo ir apsauginiai įrenginiai.

Naudoti vėsinimo režimą su radiatoriniu šildymu negalima, nes radiatoriais neužtikrinamas pakankamas šilumos perdavimo paviršius.

Naudojimas pagal paskirtį apima:

- pateiktų gaminio bei visų kitų įrangos dalių naudojimo instrukcijų laikymąsi;
- visų instrukcijose nurodytų kontrolės ir techninės priežiūros sąlygų laikymąsi.

Draudžiama šį prietaisą valdyti 8 metų neturintiems vaikams, asmenims su ribotais fiziniais, sensoriniais ar protiniais gebėjimais ir asmenims, neturintiems atitinkamos patirties ar žinių, nebent jie yra prižiūrimi arba jiems buvo suteikta informacija, kaip tinkamai valdyti prietaisą ir gali atpažinti kylančius pavojus. Draudžiama vaikams žaisti su gaminiu. Negalima palikti vaikų be priežiūros, jei jiems buvo pavesta atlikti valymo ir naudotojo atliekamų techninės priežiūros darbus.

Kitoks nei pateikiamoje instrukcijoje aprašytas naudojimas arba jo ribas peržengiantis naudojimas yra laikomas naudojimui ne pagal paskirtį. Naudojimu ne pagal paskirtį taip pat laikomas bet koks tiesioginis naudojimas komerciniais arba pramoniniais tikslais.

Dėmesio!
Bet koks neleistinas naudojimas yra draudžiamas.

1.2 Bendrosios saugos nuorodos

1.2.1 Pavojus dėl netinkamo valdymo

1.2.1 Pavojus dėl netinkamo valdymo

Netinkamai atlikdami valdymo darbus galite sukelti grėsmę sau ir kitiems bei padaryti materialinės žalos.

- ▶ Atidžiai perskaitykite pateiktą instrukciją ir kartu naudojamus dokumentus, o svarbiau-

sia skyrių „Sauga“ ir įspėjamasis nuorodas.

- ▶ Atlikite tik šioje naudojimo instrukcijoje nurodytus darbus.

1.2.2 Pavojus

gyvybei dėl sprogių ir lengvai užsiliepsnojančių medžiagų

- ▶ Nenaudokite gaminio patalpose, kuriose laikomos sprogios arba degios medžiagos (pvz., benzinas, popierius, dažai).

1.2.3 Pakeitus gaminio ar šalia jo esančių įtaisų konstrukciją kyla pavojus gyvybei

- ▶ Jokiu būdu nenuimkite, neperdenkite arba neblokuokite apsauginių įrenginių.
- ▶ Nemanipuliuokite saugos įtaisais.
- ▶ Nepažeiskite ir nepašalinkite komponentų plombų. Tik įgaliotasis kvalifikuotas meistras ir klientų aptarnavimo tarnybos turi teisę keisti plombuotas detales.
- ▶ Nedarykite jokių pakeitimų:
 - gaminiai
 - gaminio aplinkai
 - sūrymo skysčio, oro ir srovės tiekimo vamzdinams

- šilumos šaltinio kontūro nutekamajai linijai ir apsauginiam vožtuvui
- konstrukcinėms sąlygoms, galinčioms turėti įtakos gaminio eksploatacijos saugai

1.2.4 Pavojus nusideginti sūrymu

Sūrymo skystis etilenglikolis kenkia sveikatai.

- ▶ Venkite kontakto su oda ir akimis.
- ▶ Mūvėkite pirštines ir naudokite apsauginius akinius.
- ▶ Neįkvėpkite ir neprarykite.
- ▶ Laikykitės prie sūrymo pridėdamo saugos duomenų lapo.

1.2.5 Pavojus susižaloti dėl nušalimų prisilietus prie šaltnešio

Gaminys tiekiamas pripildytas darbui reikiamu kiekiu šaltnešio R410A. Ištekėjus šaltnešiui ir prisilietus prie ištekėjimo vietos, galimi nušalimai.

- ▶ Jei išteka šaltnešis, nelieskite jokių gaminio detalių.
- ▶ Jei šaltnešio kontūras yra nesandarus, neįkvėpkite iš jo išsiskiriančių dujų ar garų.
- ▶ Venkite odos ir akių kontakto su šaltnešiu.
- ▶ Šaltnešiui patekus ant odos ar į akis, iškvieskite gydytoją.

1.2.6 Susižalojimo pavojus ir materialinės žalos rizika dėl netinkamos arba neatliekamos techninės priežiūros ir remonto

- ▶ Niekada nebandykite savarankiškai atlikti savo gaminio techninės priežiūros ir remonto darbų.
- ▶ Nedelsdami kreipkitės į šildymo sistemų specialistą, kad pašalintų triktis ir gedimus.
- ▶ Laikykitės iš anksto nustatytų techninės priežiūros intervalų.

1.2.7 Šaltis gali padaryti žalos.

- ▶ Įsitikinkite, kad esant šalčiui šildymo sistema jokia būdu neliks eksploatuojama ir visose patalpose bus palaikoma pakankama temperatūra.
- ▶ Jei negalite užtikrinti eksploatavimo, paveskite šildymo sistemų specialistui ištuštinti šildymo sistemą.

1.2.8 Šaltnešio keliama žalos aplinkai rizika

Gaminyje yra šaltnešio, kuris neturi patekti į atmosferą.

- ▶ Užtikrinkite, kad darbams su šaltnešiu paskirtas kvalifikuotas šildymo sistemų specialistas atlieka gaminio techninę priežiūrą ir po eksploatavimo nutraukimo jį perduoda perdirbti arba utilizuoja.

1.2.9 Šaltnešis gali padaryti žalą gamtai, todėl neleiskite jam ištekėti

Gaminyje yra šaltnešio R 410 A. Šaltnešio neturi patekti į atmosferą. R 410 A yra į Kioto protokolą įtrauktos fluorintos šiltnamio efektą sukeliančios dujos, kurių GWP 2088 (GWP = Global Warming Potential). Jam patekus į atmosferą, jo poveikis yra 2088 kartus didesnis nei natūralių šiltnamio efektą sukeliančių dujų CO₂.

Gaminyje esantį šaltnešį prieš gaminio utilizavimą reikia visiškai išleisti į tam tinkamą tarą, kad paskui būtų galima nustatyta tvarka perdirbti arba utilizuoti.

- ▶ Užtikrinkite, kad tik oficialiai sertifikuoti specialistai, turintys atitinkamas apsaugos priemones, vykdytų techninės priežiūros darbus ir kištųsi į šaltnešio kontūrą.
- ▶ Gaminyje esantį šaltnešį teisės aktų nustatyta tvarka perduokite perdirbti arba utilizuoti sertifikuotam specialistui.

2 Nuorodos dėl dokumentacijos

2.1 Kitų galiojančių dokumentų laikymasis

- ▶ Būtinai laikykite visų eksploatacijos instrukcijų, pridamų prie įrenginio komponentų.

2.2 Dokumentų saugojimas

- ▶ Išsaugokite šią instrukciją bei visus kitus galiojančius dokumentus tolesniam naudojimui.

2.3 Instrukcijos galiojimas

Ši instrukcija taikoma tik:

Gaminys
VWF 57/4
VWF 58/4
VWF 87/4
VWF 88/4
VWF 117/4
VWF 118/4
VWF 157/4
VWF 197/4

Gaminys
VWF 57/4 230 V
VWF 58/4 230 V
VWF 87/4 230 V
VWF 88/4 230 V
VWF 117/4 230 V
VWF 118/4 230 V

3 Sistemos apžvalga

3.1 Šilumos siurblio sistemos sandara

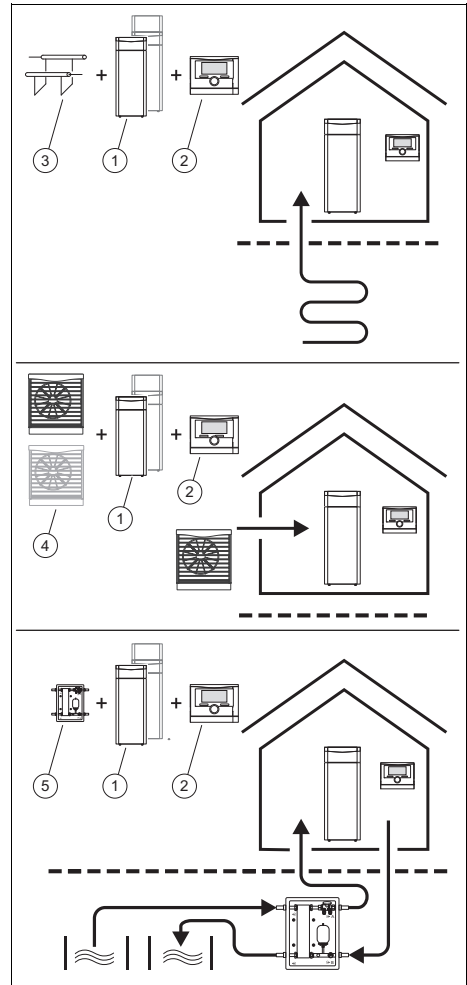

Šilumos siurblio sistemą sudaro šie komponentai:

- Šilumos siurblys (1)
- Sistemos reguliatorius (2) (nuo VRC 700)
- Išorės temperatūros jutiklis su DCF imtuvu
- jei reikia, sistemos jutikliu

- Kai šilumos šaltinis žemė: žemės zondas (3)
- Kai šilumos šaltinis yra oras (tik gaminiai su 400 V): oro ir sūrymo kolektorius(-iai) (4)
- Kai šilumos šaltinis yra gręžinio vanduo: gruntinio vandens modulis (5)

Aktyvaus Vėsinimo galimybė pakeitus cirkuliacijos kontūrę kryptį, kai šilumos šaltiniai yra oras, žemė ir gruntinis vanduo.



Nuoroda

Norint eksploatuoti su aktyviu vėsinimu, kai šilumos šaltinis yra gruntiniai vandenys, reikia gauti vandens žinybų leidimą.

3.2 Energijos sunaudojimo, energijos išieigos ir efektyvumo rodmuo

Produktas, sistemos reguliatorius ir programėlė rodo apytikres energijos suvartojimo, energijos išieigos ir efektyvumo vertes, ekstrapoliuojamas taikant apskaičiavimo algoritmus.

Programėlėje rodomos vertės dėl laikinai pasikeitusių perdavimo intervalų gali skirtis nuo kitų vaizdavimo parinkčių.

Apskaičiuotąsias vertes lemia:

- Įrengimas ir šildymo įrenginio sistema
- Naudotojo elgsena
- metų laikų sąlygoti oro poveikiai
- įrenginio viduje esančių komponentų skirtingos paklaidos

Rodoma produkto, esančio gamyklinio pristatymo būsenos, vertė. Papildomi priedai, net ir tuomet, jei yra sumontuoti produkte, taip pat galimi kiti komponentai šildymo sistemoje ir kiti išoriniai vartotojai neįtraukiami į pateikiamus duomenis.

Nuokrypiai nuo apskaičiuotųjų verčių ir faktinių verčių gali būti nemaži. Apskaičiuotosios vertės nėra skirtos sąskaitoms už energiją sudaryti ar palyginti.

Pakeitus montavimo plokštę, energijos suvartojimo, energijos išieigos ir efektyvumo vertės atkuriamos šildymo siurblio valdymo bloke.

4 Gaminio aprašymas

4.1 Gaminio konstrukcija

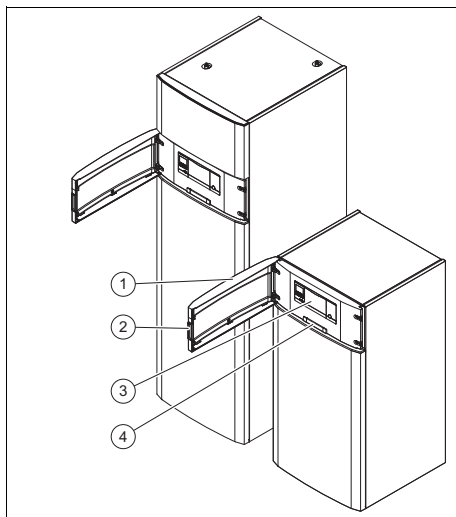

- | | | | |
|---|-------------------|---|------------------------------|
| 1 | Priekinės durelės | 3 | Valdymo elementai |
| 2 | Įpjautinė rankena | 4 | Skrydelis su serijos numeriu |

Gamyne yra fluoruotų šiltnamio efektą sukeliančių dujų hermetiškai uždarytame įrenginyje.

4.2 Serijos numeris

Serijos numerį rasite skrydelyje už priekinių durelių. Serijos numerio skaitmenys nuo 7 iki 16 sudaro prekės kodą.

4.3 Priekinių durelių atidarymas

1. Paimkite už priekinių durelių įpjautinės rankenos kairėje arba dešinėje pusėje.
2. Patraukite už įpjautinės rankenos.

4.4 CE ženklas



CE ženklu užtikrinama, kad gaminiai pagal atitikties deklaraciją atitinka pagrindinius galiojančių direktyvų reikalavimus.

Atitikties deklaraciją galima peržiūrėti pas gamintoją.

4.5 Apsauginiai įrenginiai

4.5.1 Apsaugos nuo užšalimo funkcija

Įrenginio apsaugos nuo užšalimo funkcija valdoma sistemos regulatoriumi. Sugedus sistemos regulatoriui, šilumos siurblys užtikrins neribotą šildymo kontūro apsaugą nuo užšalimo.

4.5.2 Šildymo sistemos vandens trūkumo saugiklis

Ši funkcija nuolat stebi šildymo sistemos vandens slėgį, kad būtų užkirstas kelias galimam šildymo sistemos vandens trūkumui.

4.5.3 Sūrymo trūkumo saugiklis

Sūrymo trūkumo saugiklis nuolat kontroliuoja skysčio slėgį aplinkos kontūre, užkirsdamas kelią galimam skysčio trūkumui.

4.5.4 Apsauga nuo užšalimo

Ši funkcija neleidžia užšalti garintuvui, jei šilumos šaltinio temperatūra tampa mažesnė už tam tikrą temperatūrą.

Šilumos šaltinio išėjimo temperatūra matuojama nuolat. Jei šilumos šaltinio išėjimo temperatūra nukris žemiau tam tikros vertės, kompresorius laikinai išsijungs ir bus rodomas būsenos pranešimas. Jei ši klaida pasikartos tris kartus iš eilės, atlie-

kamas išjungimas ir bus rodomas klaidos pranešimas.

4.5.5 Siurblio ir vožtuvų apsauga nuo užsiblokavimo

Ši funkcija neleidžia užsiblokuoti šildymo sistemos vandens ir sūrymo siurbliams bei visiems perjungimo vožtuvams. Siurbliai ir vožtuvai, kurie neveikė 23 valandas, įjungiami vienas po kito 10 - 20 sekundžių laikotarpiui.

4.5.6 Aukšto slėgio presostatas šaltnešio kontūre

Aukšto slėgio presostatas išjungia šilumos siurbį, kai slėgis šaltnešio kontūre yra per aukštas. Po laukimo laiko atliekamas kitas bandymas paleisti šilumos siurbį. Po trijų iš eilės nesėkmingų bandymų paleisti pasirodo klaidos pranešimas.

- Maks. šaltnešio kontūro slėgis: 4,60 MPa (g) (46,00 bar (g))
- Laukimo laikas: 5 min (po pirmos klaidos)
- Laukimo laikas: 30 min (po antrosios ir kiekvienos tolesnės klaidos pasirodymo)

Klaidų skaitiklio atstatymas į pradinę būseną įsigaliojus abiem sąlygoms:

- Šilumos pareikalavimas be priešlaikio išjungimo
- 60 min įprastinio darbo

4.5.7 Karštų dujų termostatas šaltnešio kontūre

Karštų dujų termostatas išjungia šilumos siurbį, kai temperatūra šaltnešio kontūre yra per aukšta. Po laukimo laiko atliekamas kitas bandymas paleisti šilumos siurbį. Po trijų iš eilės nesėkmingų bandymų paleisti pasirodo klaidos pranešimas.

- Maks. šaltnešio kontūro temperatūra: 135 °C
- Laukimo laikas: 5 min (po pirmos klaidos)

- Laukimo laikas: 30 min
(po antrosios ir kiekvienos tolesnės klaidos pasirodymo)

Klaidų skaitiklio atstatymas į pradinę būseną įsigaliojus abiem sąlygoms:

- Šilumos poreikavimas be priešlaikio išjungimo
- 60 min įprastinio darbo

4.5.8 Apsauginis temperatūros ribotuvas (STB) šildymo kontūre

Jei temperatūra vidinio elektrinio papildomo šildytuvo šildymo kontūre viršija didžiausią leidžiamą temperatūrą, STB laikinai išjungia elektrinį papildomą šildytuvą. Praėjus tam tikram laukimo laikui elektrinį papildomą šildytuvą bandoma paleisti dar kartą. Bus rodomas klaidos pranešimas, kurį galima atstatyti į pradinę būseną tik paspaudus mygtuką „Atkurti“ arba išjungus ir vėl įjungus šilumos siurbį.

- Maks. šildymo kontūro temperatūra.: 85 °C

5 Eksploatacija

5.1 Valdymo pultas

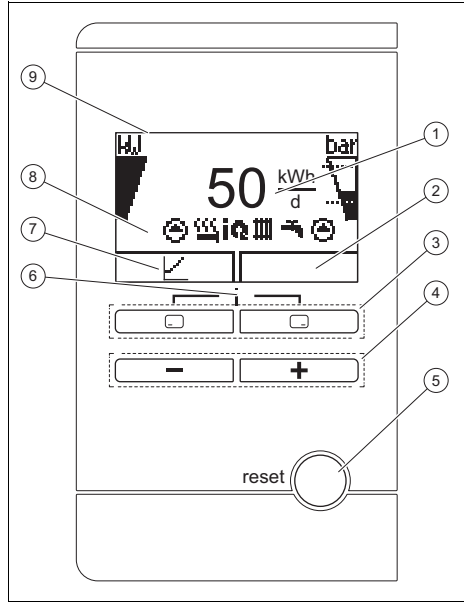

- | | | | |
|---|---|---|--|
| 1 | Dienos aplinkos energijos išseigos rodmuo | 6 | Prieiga prie meniu papildomai informacijai (abiejų parinkimo mygtukų paspaudimas tuo pačiu metu) |
| 2 | Esamos dešiniojo pasirinkimo mygtuko priskirties rodmuo | 7 | Esamos kairiojo pasirinkimo mygtuko priskirties rodmuo |
| 3 | Kairysis ir dešinysis pasirinkimo mygtukai | 8 | Esamos šilumos siurblio darbo būsenos simbolių rodmuo |
| 4 | [-] ir [+] mygtukas | 9 | Ekranas |
| 5 | Atstatos mygtukas (šilumos siurblys ir sistemos reguliatorius paleidžiami iš naujo) | | |

5.2 Valdymo koncepcija

Valdymo elementas	Funkcija
	<ul style="list-style-type: none"> Aplinkos energijos išėigos šildymo režime, karšto vandens režime ir vėsinimo režime rodymas Nutraukiamas nustatymo reikšmės keitimas Patenkama į aukštesnį pasirinkimo lygmenį
	<ul style="list-style-type: none"> Nuostato vertės patvirtinimas Patenkama į žemesnį pasirinkimo lygmenį
+	<ul style="list-style-type: none"> Meniu įjungimas
arba	<ul style="list-style-type: none"> Nustatymo reikšmės sumažinimas arba padidinimas Meniu įrašų slinkimas

Faktinė pasirinkimo mygtukų ir funkcija rodoma ekrane.

Nustatomos vertės visada vaizduojamos mirksinčios.

Vertės pakeitimą visada turite patvirtinti. Tik tada yra įrašomas naujas nuostatas. Paspaudę , procesą bet kada galite nutraukti.

5.3 Pagrindinis rodinys

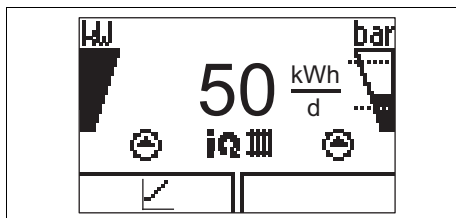

Simbolis	Reikšmė	Paiškinimas
	Kompresorius	<ul style="list-style-type: none"> užpildytas: kompresorius veikia neužpildytas: kompresorius neveikia

Simbolis	Reikšmė	Paiškinimas
	Momentinis šildymo sistemos pildymo slėgis Punktirinės linijos žymi leistiną diapazoną.	<ul style="list-style-type: none"> pastoviai [J.: pildymo slėgis leistiname diapazone. mirksi: pildymo slėgis už leistino diapazono ribų.
	Siurbliai	<ul style="list-style-type: none"> kairėje nuolat dega: veikia sūrymo siurblys dešinėje nuolat dega: veikia šildymo siurblys
	Papildomas elektrinis šildytuvas	<ul style="list-style-type: none"> mirksi: veikia papildomas elektrinis šildytuvas + : Elektrinis papildomas šildytuvas aktyvintas šildymo režimui + : Elektrinis papildomas šildytuvas aktyvintas karšto vandens ruošimo režimui
	Green iQ režimas	<ul style="list-style-type: none"> Gaminyje įdiegta energijos taupymo technologija
	Šildymo režimas	<ul style="list-style-type: none"> nuolat dega: aktyvintas šildymo režimas
	Vėsinimo režimas	<ul style="list-style-type: none"> nuolat dega: aktyvintas vėsinimo režimas (aktyvaus arba pasyvaus)
	Karšto vandens ruošimas	<ul style="list-style-type: none"> nuolat dega: aktyvintas karšto vandens ruošimo režimas

Simbols	Reikšmė	Paiškinimas
 F.XXX	Gaminio gedimas	– pasirodo vietoje pagrindinio rodinio, jei yra, su aiškinauju ne-koduoto teksto rodinui

Pagrindiniame rodyne rodoma gaminio darbo būseną. Jei paspausite pasirinkimo mygtuką, tuomet ekrane pasirodys aktyvinta funkcija.

Į pagrindinį rodinį grįšite:

- arba paspausdami  ir taip išeidami iš pasirinkimo lygmenų,
- arba ilgiau kaip 15 minučių nepaspausdami jokio mygtuko.

Kai tik atsiranda klaidos pranešimas, vietoje pagrindinio rodinio persijungia klaidos pranešimas.

5.4 Meniu vaizdavimas

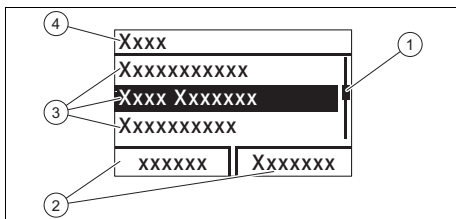

- | | |
|--|-------------------------------------|
| 1 Slankiuostė | 3 Pasirinkimo lygmenų sąrašo įrašai |
| 2 Esama pasirinkimo mygtukų priskirtis | 4 Pasirinkimo lygmenio |

Meniu struktūros apžvalgą rasite priede.

5.5 Valdymo lygmenys

Gaminys turi du valdymo lygmenis.

Ekspluatuotojo valdymo lygmenyje yra pateikiama informacija ir nustatymo galimybės, kurioms nereikia specialių išankstinių žinių.

Kvalifikuoto meistro valdymo lygmeniu yra apsaugotas kodu.

Ekspluatuotojo valdymo lygmenys apžvalga (→ Priedas A)

5.6 Gaminio paleidimas

- ▶ Paleiskite gaminį tik tuomet, kai korpusas yra visiškai uždarytas.

5.7 Gaminio įjungimas

- ▶ Gaminį išjunkite įrengimo vietoje įdiegtu skiriamuoju įtaisu (pvz., saugikliais arba galios jungikliu).

5.8 Numatytosios rezervuaro temperatūros priderinimas

Norint pasiekti energetiškai efektyvų karšto vandens ruošimą daugiausia naudojant iš aplinkos išgaunamą energiją, sistemos reguliatoriuje turi būti priderintas gamyklinis norimos karšto vandens temperatūros nustatymas.

- ▶ Tam nustatykite, pvz., numatytąsias rezervuaro temperatūras (**norimą karšto vandens kontūro temperatūrą**) tarp 50 ir 55 °C.
- ◁ Priklausomai nuo aplinkos energijos šaltinio, išleidžiamoji karšto vandens temperatūra būna nuo 55 iki 62 °C.



Nuoroda

Užtikrinkite savo įrenginio apsaugą nuo legionelių. Jei sumažinate rezervuaro temperatūrą, didėja legionelių pasklidimo pavojus. Aktyvinkite legionelių laiko programą sistemos reguliatoriuje ir ją nustatykite.

5.9 Išeigos rodmuo

Aplinkos energijos išeigos rodmuo kaip suminė dienos, mėnesio ir visų laikotarpių vertė, suskirsčius pagal darbo režimus - šildymo, karšto vandens ruošimo ir vėsinimo.

Darbo skaičiaus rodmuo už dienos, mėnesio ir visus laikotarpius, suskirsčius pagal darbo režimus - šildymo ir karšto vandens ruošimo. Darbo skaičius parodo santykį tarp pagamintos šiluminės energijos ir panaudotos elektros energijos. Mėnesio

vertės gali labai svyruoti, nes, pvz., vasarą naudojamas tik karšto vandens ruošimo režimas. Įtakos tokiam vertinimui turi daugelis veiksnių, pvz., šildymo sistemos rūšis (tiesioginis šildymo režimas = žema tiekiamo srauto temperatūra arba netiesioginis šildymo režimas per akumuliacinę talpyklą = aukšta tiekiamo srauto temperatūra). Dėl šios priežasties nuokrypis gali siekti 20 %.

Esant tokiems našumo koeficientams, registruojamos tik vidinių, o ne išorinių komponentų, pvz., išorinių šildymo kontūro siurblių, vožtuvų ir t. t., srovės sąnaudos.

5.10 „Live Monitor“ rodymas

Meniu → **Testavimas**

Pasitelkę „Live Monitor“, galite peržiūrėti esamą gaminio būseną.

5.11 Pastato kontūro slėgio rodymas

Meniu → **Live Monitor** → **Pastato kontūras, slėgis**

Su šia funkcija galite matyti esamą šildymo sistemos pripildymo slėgį.

5.12 Aplinkos kontūro slėgio rodinys

Meniu → **Live Monitor** → **Aplinkinis kontūras, slėgis**

Su šia funkcija galite matyti esamą pripildymo slėgį aplinkos kontūre.

5.13 Veikimo statistikos peržiūra

Meniu → **Informacija** → **Šildymo ekspl. val.**

Meniu → **Informacija** → **Ekspl. val., karštas vanduo**

Meniu → **Informacija** → **Vėsinimo ekspl. val.**

Meniu → **Informacija** → **Ekspluat. val., iš viso**

Naudojant šią funkciją, Jums gali būti rodomos darbo valandos atitinkamai šildymo režimu, karšto vandens ruošimo režimu, vėsinimo režimu ir bendruoju režimu.

5.14 Kalbos nustatymas

Meniu → **Pagrindiniai nuostatai** → **Kalba**

Su šia funkcija galite nustatyti norimą kalbą.

6 Trikčių šalinimas



Nuoroda

Jeigu šilumos siurblys dėl sutrikimo išsijungė automatiškai, tuomet sistemos regulatoriumi galima aktyvinti avarinį režimą su elektriniu papildomu šildymu.

Jei vienu metu atsiranda keletas klaidų, tuomet atitinkami klaidų pranešimai ekrane rodomi pakaitomis kas dvi sekundes.

F.714 Aplinkos kontūras: per žemas slėgis

Jeigu pildymo slėgis nukrenta žemiau minimalaus slėgio, šilumos siurblys išsijungia automatiškai.

- Minimalus sūrymo slėgis: $\geq 0,05$ MPa ($\geq 0,50$ bar)
- Min. sūrymo darbinis slėgis: $\geq 0,07$ MPa ($\geq 0,70$ bar)
- ▶ Informuokite savo meistrą, kad šis papildytų sūrymą.

F.723 Pastato kontūras: per žemas slėgis

Jeigu pildymo slėgis nukrenta žemiau minimalaus slėgio, šilumos siurblys išsijungia automatiškai.

- Mažiausias šildymo kontūro slėgis: $\geq 0,05$ MPa ($\geq 0,50$ bar)
- Min. šildymo kontūro darbinis slėgis: $\geq 0,07$ MPa ($\geq 0,70$ bar)
- ▶ Informuokite savo meistrą, kad šis papildytų šildymo sistemos vandenį.

F.1120 kaitinimo strypas: fazės gedimas

Gaminys yra su vidiniu apsauginiu galios jungikliu, kuris įvykus trumpajam jungimui arba sugedus vienai (gaminys su tiekiamu 230 V srove) arba kelioms (gaminys su

tiekiama 400 V srove) srovę tiekiančioms fazėms išjungia šilumos siurbį.

Sugedus elektriniam papildomam šildytuvui, nebeužtikrinama apsauga nuo legionelių.

- Informuokite savo prekybos atstovą, kad jis pašalintų priežastį ir atstatytų vidinį apsauginį galios jungiklį.

7 Techninė priežiūra ir patikra

7.1 Reikalavimų įrengimo vietai vykdymas

Įrengimo vieta turi būti sausa ir visiškai apsaugota nuo šalčio.

Sąlyga: Šilumos šaltinis aplinkos oras

Oro - sūrymo kolektorius yra numatytas darbui su aplinkos oru. Išorinio modulio įsiurbimo ir išpūtimo kanalai visada turi būti laisvi, kad būtų užtikrintas tvarkingas, nekludomas oro srautas. Šalinkite augalus, o žiemą sniegą.

Vėliau neturi būti atliekami jokie rekonstrukcijos darbai, dėl kurių gali sumažėti patalpos tūris arba įrengimo vietoje pasikeisti temperatūra.

7.2 Gaminio priežiūra

- Dangtį valykite drėgna šluoste ir trupučiu muilo be tirpiklių.
- Nenaudokite purškalo, šveitiklių, ploviklių, tirpiklių arba chloro turinčių valymo priemonių.

7.3 Techninės priežiūros pranešimų peržiūra

Jei ekrane rodomas simbolis , vadinasi, reikia atlikti gaminio techninę priežiūrą arba jis veikia ribotu (patogumo užtikrinimo) režimu. Gaminys nėra klaidos režime, bet veikia toliau.

Nepriklausomai nuo ekrane rodomų techninės priežiūros pranešimų, prasminga, kad šildymo sistemų specialistas kasmet atliktų patikrinimą, o kas du metus – tech-

ninę priežiūrą, kad būtų užtikrintas sklandus eksploatavimas.

- Kreipkitės į kvalifikuotą meistrą.

Sąlyga: Rodoma Lhm. 37

Gaminys yra komforto užtikrinimo režime. Gaminys atpažino nuolatinį sutrikimą ir toliau veikia riboto komforto režimu.

7.4 Sistemos slėgio kontrolė

1. Kontroliuokite šildymo sistemos pildymo slėgį po sistemos pirmojo paleidimo ir remonto kasdien visą savaitę, o paskui kartą per pusmetį.
 - Min. šildymo kontūro darbinis slėgis: $\geq 0,07$ MPa ($\geq 0,70$ bar)
2. Informuokite savo šildymo sistemų specialistą, kad šis papildytų šildymo sistemos vandens ir taip padidintų pildymo slėgį.

7.5 Sūrymo kontūro pildymo slėgio kontrolė

1. Reguliariai tikrinkite sūrymo kontūro pildymo slėgį. Sūrymo kontūro pildymo slėgį nuskaitykite šilumos siurblio ekrane.
 - Sūrymo darbinio slėgio diapazonas: 0,07 ... 0,20 MPa (0,70 ... 2,00 bar)
2. Informuokite savo šildymo sistemų specialistą, kad šis papildytų sūrymo ir taip padidintų pildymo slėgį.

8 Eksploatacijos sustabdymas

8.1 Laikinas gaminio eksploatacijos sustabdymas

- Gaminį išjunkite įrengimo vietoje įdiegtu skiriamuoju įtaisu (pvz., saugikliais arba galios jungikliu).

8.2 Gaminio apsaugojimas nuo šalčio

- ▶ Vykdykite įrengimo vietai keliamus reikalavimus. (→ Skyriuje 7.1)

8.3 Galutinis gaminio eksploatacijos sustabdymas

- ▶ Paveskite šildymo sistemų specialistui atlikti galutinį gaminio eksploataavimo sustabdymą ir jį utilizuoti.

9 Perdirbimas ir šalinimas

Pakuotės šalinimas

- ▶ Pakuotės šalinimą paveskite kvalifikuotam meistriui, kuris įrengė gaminį.

Produkto utilizavimas



■ Jei gaminys yra paženklintas šiuo ženklu:

- ▶ Šiuo atveju nešalinkite gaminio su buitėmis atliekomis.
- ▶ Vietoj to atiduokite gaminį elektros ir elektroninės įrangos atliekų surinkimo punkte.

Baterijų / akumuliatorių utilizavimas



■ Jeigu produkte yra baterijų / akumuliatorių, pažymėtų šiuo ženklu:

- ▶ Tokiu atveju utilizuokite baterijas / akumuliatorius baterijų / akumuliatorių surinkimo punkte.
 - ◁ **Būtinoji sąlyga:** baterijas / akumuliatorius iš produkto išimkite jų nepažeisdami. Priešingu atveju baterijas / akumuliatorius utilizuokite kartu su produktu.
- ▶ Pagal teisės aktų reikalavimus panaudotas baterijas grąžinti yra privaloma, nes baterijose / akumuliatoriuose gali būti sveikatai ir aplinkai pavojingų medžiagų.

9.1 Sūrymo atidavimas utilizuoti

Gaminys yra pripildytas sūrymo etilenglikolio, naudojant šilumos šaltinį žemę, jei reikia, kaip alternatyva gali būti pripildytas vandeningų tirpalų propilenglikolio. Etilenglikolis yra kenksmingas sveikatai.

- ▶ Dėl sūrymo utilizavimo kreipkitės tik į kvalifikuotą meistrą.

9.2 Šaltnešio atidavimas utilizuoti

Į gaminį pripildyta šaltnešio R410A, kuris neturi patekti į atmosferą.

- ▶ Dėl šaltnešio utilizavimo kreipkitės tik į šildymo sistemų specialistą, turintį darbą su šaltnešiu patvirtinantį pažymėjimą.

10 Garantija ir klientų aptarnavimas

10.1 Garantija

Prietaiso savininkui suteikiama garantija naudojimosi instrukcijoje pateiktomis sąlygomis. Paprastai garantinius darbus atlieka tik mūsų klientų aptarnavimo skyrius. Todėl per garantinį laikotarpį atliktų prietaiso remonto darbų išlaidas galime padengti tik tuo atveju, jei buvome suteikę jums atitinkamą įgaliojimą, kurio sąlygos numatytos garantijoje.

10.2 Techninis aptarnavimas

Mūsų klientų aptarnavimo tarnybos kontaktinius duomenis rasite galiniame puslapyje nurodytu adresu arba puslapyje www.vaillant.lt.

Priedas

A Eksploatuotojo valdymo lygmens apžvalga

Nustatymo lygmuo	Vertės		Vienetai	Žingsnio dydis, parinktis	Gamyklinės nuostatos	Nuostatas
	min.	maks.				
En. kiekio indikat →						
Dienos energijos išeiga šildymui	apskaičiuota reikšmė		kWh			
Dienos energijos išeiga karštam vandeniui	apskaičiuota reikšmė		kWh			
Dienos energijos išeiga vėsinimui	apskaičiuota reikšmė		kWh			
Mėnesio energijos išeiga šildymui	apskaičiuota reikšmė		kWh			
Mėnesio efektyvumo rodiklis šildymui	apskaičiuota reikšmė					
Bendra energijos išeiga šildymui	apskaičiuota reikšmė		kWh			
Bendras efektyvumo rodiklis šildymui	apskaičiuota reikšmė					
Mėnesio energijos išeiga karštam vandeniui	apskaičiuota reikšmė		kWh			
Mėnesio efektyvumo rodiklis karštam vandeniui	apskaičiuota reikšmė					
Bendra energijos išeiga karštam vandeniui	apskaičiuota reikšmė		kWh			
Bendras efektyvumo rodiklis karštam vandeniui	apskaičiuota reikšmė					
Stebėjimas gyvai →						
esamas(-ami) būsenos pranešimas(-ai)	Esama reikšmė					
Slėgis pastato kontūre	Esama reikšmė		bar			
Cirkuliacijos kontūras, slėgis	Esama reikšmė		bar			
Įjungimo vėlinimas	Esama reikšmė		min			
Tiek. sr. nust. temp.	Esama reikšmė		°C			
Esama tiekiamo srauto temp.	Esama reikšmė		°C			
Energijos integralas	Esama reikšmė		°min			
Cirkuliacijos kontūras, įleidimo temperatūra	Esama reikšmė		°C			
Cirkuliacijos kontūras, lauko temperatūra	Esama reikšmė		°C			
Šaldymo galia	Esama reikšmė		kW			

Nustatymo lygmuo	Vertės		Vienetai	Žingsnio dydis, parinktis	Gamyklinės nuostatos	Nuostatas
	min.	maks.				
Imamoji elektros galia	Esama reikšmė		kW	Šilumos siurblio bendra naudojamoji galia be prijungtų išorinių komponentų (tiekimu būseną).		
Kaitinimo strypo galia	Esama reikšmė		kW			
Informacija →						
Kontaktai	Telefono numeris					
Serijos numeris	Nuolatinė reikšmė					
Ekspluat. val., iš viso	apskaičiuota reikšmė		val.			
Ekspl. val., šildymas	apskaičiuota reikšmė		val.			
Ekspl. val., karštas vanduo	apskaičiuota reikšmė		val.			
Vėsinimo ekspl. val	apskaičiuota reikšmė		val.			
Pagrind. nuostatai						
Kalba	Esama kalba			Parenkamos kalbos	02 English	
Dis.kontrastas	Esama reikšmė			1	25	
	15	40				
Atkūrimai						
Atkūrimo blok. laikas	–			Ar nutraukti atkūrimo blokuotės laiką?	taip / ne	

Tiekėjas**Vaillant Group International GmbH**

Berghauser Strasse 40 ■ D-42859 Remscheid

Tel. +49 2191 18 0

www.vaillant.info



0020213439_05

Leidėjas/gamintojas**Vaillant GmbH**

Berghauser Str. 40 ■ D-42859 Remscheid

Tel. +49 2191 18 0 ■ Fax +49 2191 18 2810

info@vaillant.de ■ www.vaillant.de

© Šios instrukcijos arba jų dalys saugomos autorių teisėmis ir jas galima daugiinti arba platinti tik gavus raštišką gamintojo sutikimą.

Galimi techniniai pakeitimai.